

ӨЗАРА ҚАРЫМ-ҚАТЫНАС ЕРЕЖЕЛЕРІ

1. Жалпы ережелер

Осы Өзара қарым-қатынас ережелері (ары қарай - Ережелер) Қазақстан Республикасының заңнамасына сай әзірленген, «КаР-Тел» ЖШС (ары қарай - Оператор) мен Агент арасында жасалған Қосылу шартының ажырамас бөлігі болып табылады және олардың ынтымақтастық тәртібі мен шарттарын анықтайды.

2. Негізгі түсініктер

1. Осы Ережелерде келесі түсініктер қолданылады:

- 1) **Абонент** – Оператордың байланыс қызметін тұтынушы және Оператор онымен Абоненттік шартқа отырған жеке немесе заңды тұлға. Абоненттік шарт бойынша құқықтар мен міндеттер Оператор мен Абонент арасында туындайды.
- 2) **Абоненттік шарт** – Оператордың www.beeline.kz ресми сайтында жарияланған, Оператордың Жария шарты.
- 3) **Абоненттік нөмір** – Абонентті Желіде сәйкестендіру және қоңырау соғу үшін, Абоненттің атына тіркелген және тиісті SIM-картамен расталатын, дербес телефон нөмірі.
- 4) **Агент** – осы Ережелердің ажырамас бөлігі болып табылатын Шарт бойынша екінші тараптан әрекет ететін заңды тұлға немесе жеке кәсіпкер.
- 5) **Белсендіру** – Жүйеде Абоненттік нөмірдің мәртебесін өзгерту, ол Оператордың Желісінде жұмыс істеуге арналған мобильді телефон немесе басқа абоненттік құрылғы арқылы SIM-картаны Оператордың Желісіне қосқан соң жүзеге асырылады.
- 6) **Орындалған жұмыстар актісі** – есепті мерзімде орындалған жұмыстардың көрсетілген қызметтердің жалпы сомасы көрсетілген, Агенттің жазбаша есебі. Орындалған жұмыстар, көрсетілген қызметтер актісінің үлгісін Оператор бекітеді.
- 7) **Өзара есеп айырысу актісі** – есепті мерзімдегі ақша айналымын көрсететін және Оператор мен Агенттің қаржылық жағдайын анықтайтын, Оператор мен Агенттің ай сайынғы жазбаша есебі.
- 8) **Бандл** – Оператордың Абонент үшін арнайы дайындаған топтамасы.
- 9) **Бандлдық қосылу** – **Агент Бандлы** арқылы Абонентті қосу.
- 10) **Тіркелу үлгісінің бланкі** – Абонент туралы мәліметті, Абоненттік нөмір мен осы құжатқа қол қойылған сәтте Абонент таңдаған Тарифтік жоспар туралы ақпаратты қамтитын құжат. Агент тарапынан өз міндетін орындау барысында аталмыш бланкті толтыру тәртібі осы Ережелерде қарастырылған.
- 11) **Ақша түсімі** – Оператор қызметінің төлемі ретінде Абоненттен түскен қолма-қол ақшамен немесе нақты ақшасыз келіп түскен ақша қаражаты.
- 12) **Бірыңғай төлем картасы** – атаулы құны, жарамдылық мерзімі, реттік нөмірі мен құпия коды көрсетілген, жабық қорғаныс қабаты бар, «Beeline» ұялы байланысының Абоненті қолдана алатын қызметтер көлемінің сәйкестендіргіші болып табылатын, көлемі бірыңғай төлем картасында көрсетілген атаулы құнға сай болатын, картон немесе пластик карта.
- 13) **Сату арналары** – Монобренд, Мультибренд.
- 14) **Beeline жиынтығы** – алдын ала белсендірілген теңгерімі бар қораптағы немесе хатқалтадағы жиынтық, оған Оператор Желісінде Абоненттік нөмірді сәйкестендіру үлгісі мен Абонент анықтамалығы кіреді.
- 15) **Корпоративтік клиент** – шарттың мәні аталған тұлға белгілеген абоненттер тобына Оператордың ұялы байланыс қызметін көрсетуі болып табылатын, шартқа Оператормен отырған заңды тұлға/жеке кәсіпкер.
- 16) **Маркет-код** – Оператордың бүкіл Тауары бөлінген және белгілі бір географиялық аймаққа тіркелген жүйе. Маркет-код туралы ақпарат тиісті Beeline жиынтығында көрсетілген.
- 17) **Монобренд** – Оператордың тауарлары мен қызметтері сатылатын, алға жылжытылатын мамандандырылған ұялы байланыс салоны, сауда нүктесі немесе брендті сауда тұғыры, мұнда басқа операторлардың тауарлары мен қызметтері сатылмайды және алға жылжытылмайды.
- 18) **АЕК** – тиісті жылдың республикалық бюджеті туралы ҚР-ның заңнамасында бекітілген, айлық есептік көрсеткіш. Осы Ережелер шеңберінде, осы Ережелерде қарастырылған тиісті санкциялар қолданылған сәтте әрекет ететін АЕК қолданылады.
- 19) **Мультибренд** – Оператор компанияларының және басқа операторлардың қызметтері сатылатын алға жылжытылатын ұялы байланыс салоны немесе сауда нүктесі.
- 20) **Абоненттік шарттың электронды нұсқасы** – Абонентті Оператордың әкімшілік – биллингтік жүйесінде тіркеуге қажетті барлық қажетті есепке алу деректерін, абоненттік қондырғылардың деректерін (егер қарастырылған болса), Абонент таңдаған, тарифтік жоспардың және қосымша байланыс қызметтерінің деректерін қамтитын файл. Аталмыш файлды Агент қызметкері Жүйенің көмегімен құрады.
- 21) **Қоғамдық орын** – барлық қоғамдық және әкімшілік ғимараттар, кеңселер, дүкендер, шексіз қол жеткізуге болатын, ойын-сауық орталықтары, сондай-ақ саябақтар, гүл бақтары, көшелер және т.б.
- 22) **Оператор** – 1998 жылы 24 тамызда берілген №0000317 Мемлекеттік лицензия негізінде, «Beeline» тауарлық белгісімен ұялы байланыс қызметін көрсетуші, «КаР-Тел» Жауапкершілік шектеулі серіктестігі, осы Ережелердің ажырамас бөлігі болып табылатын Шарттың бір тарабы.

- 23) **Есепті мерзім** – Тараптар есеп айырысу кезінде бір күнтізбелік айға тең мерзім алынады (айдың бірінші жұлдызы – Есепті мерзімнің басы, айдың соңғы жұлдызы – Есепті мерзімнің соңы).
- 24) **Ақылы транзакция** – Абоненттік нөмірден төлем алынатын кез келген қосылыс.
- 25) **Оператор өнімдері** – шарт негізінде Оператордан Агентке берілетін Beeline жиынтықтары, Тіркеу үлгілері, жарнама материалдары және басқалары.
- 26) **Жұмыс уақыты** – Агенттің сауда нүктелері (дүкендері) жұмыс істейтін уақыт (кесте).
- 27) **Тіркеу** – Оператордың биллингінде Абонентті сәйкестендіру үшін және оны алдағы уақыттарда Оператор желісінің қызметтеріне қосу үшін Абонентті тіркеу.
- 28) **Желі** – Оператордың лицензиясына сай құрылған және пайдаланылатын, Оператордың ұялы байланыс желісі.
- 29) **Ресми дилер сертификаты** (ары қарай - **Сертификат**) – Агентке Шарт бойынша тиісті қызметтер көлемін орындау әрекеттерін жүзеге асыру құқығын беретін, Оператордың Агентке берген құжаты.
- 30) **Жүйе** – алдағы уақытта Операторға беру мақсатында, Абоненттік шарттардың түпнұсқасын тіркейтін электронды тізілімдемелерді құру мүмкіндігін қамтитын, Оператордың Серверімен Интернет арқылы қашықтан өзара байланысып, Агенттің кеңселерінде жасалған Абоненттік Шарттарды тіркеуді жүзеге асыруға арналған бағдарламалық қамсыздандыру топтамасы.
- 31) **Бастапқы теңгерім** – Абоненттік нөмірді белсендірген соң, Абонент қол жеткізе алатын және ақша эквиваленті түрінде көрсетілген, Beeline Жиынтығындағы Оператор бекіткен бастапқы сома.
- 32) **Тарифтік жоспар** – ұялы байланыс тізімі мен құнын, олардың ұсынылу ерекшеліктері мен тарифтелуін анықтайтын, абоненттерге немесе абоненттердің белгілі бір тобына, немесе белгілі бір шектеулі аумақта ұялы байланыс операторы бекіткен, тарифтік жоспарлар жүйесі.
- 33) **Аумақ** – Агент Шартқа сай Beeline Жиынтықтарын сата алатын, сондай-ақ Шартта және осы Ережелерде қарастырылған, басқа да міндеттемелерді жүзеге асыратын, Қазақстан Республикасының әкімшілік-аумақтық бірлігі.
- 34) **Сауда нүктесі** – Агент өз кәсіпкерлік қызметін жүзеге асыратын, соның ішінде Beeline жиынтықтарын сататын және Шартта және осы Ережелерде қарастырылған, басқа да міндеттемелерді жүзеге асыратын сауда ғимараты.
- 35) **«Үйдегі Интернет» қызметі** - FTTB сымды технология бойынша Интернет желісіне қосылу қызметі.
- 36) **Эксклюзивтік** – Ұялы Байланыс саласына жататын өнімдер санатындағы Агенттің қолында бар, және Шартпен анықталған Сауда нүктелерінде Оператор өнімдерін сатып өткізетін және алдыға жылжытатын шарт.
- 37) **DATA VAS қызметтер** – бұл Компанияның GPRS технологиясы арқылы Интернет желісіне қосылуға болатын қызметтері.
- 38) **MNP** - (Mobile Number Portability) – басқа ұялы байланыс операторымен ұялы байланыс қызметтерін көрсету бойынша жаңа шарт жасасқан жағдайда, абонентке ұялы байланыс қызметін көрсететін желілерде абонентке абоненттік нөмірін сақтауға және қолдануға мүмкіндік беретін, абоненттік нөмірді көшіру қызметі.
- 39) **OBD** - (Own Branded Devices) – Beeline логотипі бар абоненттік құрылғылар: модемдер, роутерлер, телефондар.
- 40) **САКД** - Серіктес-Бантың («Альфа-Банк» ЕБ АҚ, бұдан әрі – Банк) Beeline карталарын беру үшін қажет құжаттарды тіркеуге және мәмілелерді рәсімдеуге арналған арнайы бағдарламалық қамтамасыздандыруы.
- 41) **«Beeline картасы»** - «КАРТА BEELINE» VISA/MASTERCARD алдын-ала төленген халықаралық төлем карточкасын шығару және қызмет көрсету бойынша қосылу туралы келісімге сәйкес Абонент үшін Оператор мен эмитент-банктің бірлескен жобасының аясында Қазақстан Республикасының екінші деңгейлі банкі шығарған алдын-ала төленген халықаралық карточка.
- 42) **Фрод** — Агенттің және/немесе Агент қызметкерінің Оператордың абыройына залал немесе қаржылық залал немесе белгіленген бизнес-үдерістердің бұзылуы нәтижесінде әдейі залал келтіруі.

2. Оператор мен Агенттің құқықтар мен міндеттері

Оператор міндетті:

- 1) Агенттің жазбаша өтінішіне және өзінің мүмкіндіктеріне сай, Агентке Beeline Жиынтықтарын, тиісті Маркет-кодын, Тіркеу үлгісінің бланктерін беруге.
- 2) Агентке осы Ережелерде қарастырылған тәртіппен Желіге қосылу мүмкіндігін беруге. Жүйенің жаңартылған нұсқаларымен, сондай-ақ Шарт талаптарын Агенттің сақтауына қажетті қосымша ақпаратпен Агентті қамтамасыз етуге.
- 3) Beeline жиынтықтарын сақтау және пайдалану ережелері жөнінде Агентке түсіндіруге.
- 4) Ережелерде қарастырылған Оператор Өнімдерімен Агентті қамтамасыз етуге.
- 5) келесілер туралы енгізілетіні немесе өзгертетіні немесе жойылатыны туралы ең кемі 5 (бес) жұмыс күні бұрын Агентке хабарлауға:
 - а Оператордың жаңа өнімдері/қызметтері;
 - б Оператордың жарнамалық науқандары;

- в Абоненттермен жұмыс істеу тәртібі, Ережелердің №1 Қосымшасына сай, Абоненттік шарт жасауға қажетті құжаттар тізімдемесі;
- г Оператор анықтаған мерзімде Агент үшін Оператор бекіткен сауда шарттары туралы.
- д эксклюзивтілік үшін сыйақыны есептеудің көлемі мен мерзімі туралы.
- б) Ережелерде қарастырылған тәртіппен және талаптармен Агенттің сыйақысын төлеуге.
- Оператор:**
- 1) Агенттің жұмыс уақытында Шарт бойынша Агенттің өз міндеттемелерін орындау барысын қадағалауға.
 - 2) Beeline жиынтықтары таратылатын, сақталатын, қатталатын сауда залдары мен басқа да ғимараттарға Оператордың уәкілетті өкілінің жұмыс уақытында кедергісіз кіруіне Агенттің жағдай жасауын және Шарт бойынша басқа да міндеттемелерді орындауын, сондай-ақ қажетті ақпарат пен құжаттарды ұсынуын Агенттен талап етуге.
 - 3) Оператордың қызметтерімен және Агенттің сауда нүктелерімен қоғамды таныстыру және сату деңгейін көтеру мақсатында ұйымдастырылған, өз жарнамалық нақандарына және/немесе ақпараттық материалдарына Агенттің сауда нүктелері туралы ақпаратты қосуға.
 - 4) Агентке жазбаша ескерте отырып, Жүйені қолдануға қол жеткізу мүмкіндіктерін біржақты тәртіппен тоқтатуға құқылы.
 - 5) Оператордың уәкілетті өкілінің мынадай құзыреттері бар:
 - сауда нүктесіндегі сатушылардың жұмыс кестесін бақылау;
 - сату және сервис жөніндегі мақсаттардың орындалуын бақылау;
 - саула нүктесінде марчбукке (Рәсімдеу стандарттарының кітабы) сәйкес шығаруға және девайстар матрицасын (телефондардың, сартфондардың саны, сұрыпталымы және модельдік қатары) бақылау;
 - қызмет көрсету сапасын бақылау;
 - Агенттің сатушының электрондық мекен-жайға хабарлама алу барысында Агент танысқан Оператордың нұсқаулықтарын, ережелерін, рәсімдерін және өзге құжаттарын орындауын және ұстануын бақылау.
 - б) Фрод анықталған жағдайда Агенттен келтірілген залалды Оператор бекіткен Фрод жөніндегі рәсімдерге сәйкес өндіріп алу.

Агент:

- 1) Beeline жиынтықтарын алуға және Маркет-кодқа сай Аумақтарда таратуға.
- 2) Осы Ережелердің талаптарымен Операторға жүктелмеген, осы Шартты орындауға байланысты барлық шығындарды төлеуге.
- 3) осы Ережелердің №1 Қосымшасындағы «Абоненттік шартты жасау тәртібі» Нұсқаулығының талаптарына сай Тіркеу үлгісінің бланктерін рәсімдеуге және Абонентке қол қойдыруға.
- 4) бұрын рәсімделген және тіркелген Абоненттік нөмірлері бар Beeline жиынтықтарының таралуына жол бермеуге.
- 5) Абонентке тарифтер, қызметтер туралы және Оператор Желісінің таралу аймағы туралы, сондай-ақ Оператор желісінде Абонентке қызмет көрсету талаптары туралы нақты, әрі өзекті ақпаратты беруге.
- 6) Абоненттерге қызмет көрсету сапасының деңгейін көтеру мақсатында, жұмысқа білікті мамандарды алуға, және Абоненттерге қызмет көрсету кезінде Оператор бекіткен нұсқаулықтарды, танымдық бағдарламаларды және ережелерді білуге және басшылыққа алуға.
- 7) Жаңа сауда нүктелерінің ашылғаны және олардың орналасқан орны туралы Операторға хабарлауға.
- 8) Beeline Жиынтықтарын сауда шарттарына сай Beeline Жиынтықтарының Оператор ұсынған бөлшек құннан төмендетпей сатуға.
- 9) Осы Ережелердің талаптарына сай Оператормен Шарт бойынша есеп айырысуға.
- 10) Операторға Шарт бойынша өз міндеттемелерін тиісті түрде орындауына қажетті ақпаратты дәл уақытында беруге, және Оператордың әртүрлі сауалнамалар мен маркетингтік зерттеулер жүргізуіне өз Сауда нүктелерінде жәрдемдесуге.
- 11) Шарт бойынша Агентке берілген, Оператордың құжаттарының және Beeline жиынтықтарының және басқа да материалдық құндылықтарының толық сақталуын қамтамасыз етуге, ал олар бүлінген немесе жоғалған жағдайда, Операторға келген зиянды толық өтеуге.
- 12) Оператордың абыройын қолдауды және нығайтуды қамтамасыз етуге және оған зияны тиетін немесе зиян тигізуі мүмкін әрекеттерді жасамауға.
- 13) Сауда нүктелерін безендіру кезінде Оператор қолданатын тауарлық белгілердің кескіндері, сондай-ақ тек қана, жазбаша түрде келісілген және/немесе Оператор ұсынған басқа да жарнамалық анықтауыштарды қолдануға міндетті. Мұндай Сауда нүктелерінің қызметіне (соның ішінде, бірақ онымен шектелмей, уәкілетті мемлекеттік органдар мен мекемелерден қажетті келісімдерді және/немесе рұқсаттарды алуға) Агент жауапты.
- 14) Есепті мерзім аяқталғаннан кейінгі алғашқы 5 (бес) күнтізбелік күн ішінде Шарттағы Оператордың деректемелерінде көрсетілген, Оператордың электронды поштасының мекенжайына Агентке бекітілген Аумақтағы сатылымдар туралы, сондай-ақ Есепті мерзім соңындағы Агенттің Сауда нүктелерінің жағдайы туралы есепті беруге. Осы бапта көрсетілген есептерді ұсыну үлгісі жөніндегі Оператордың басқа да талаптарын орындауға.

- 15) Агент жарнама науқанын өткізген жағдайда, соның ішінде Оператордың тауарлары мен қызметтерін сату көлемін көбейтуге бағытталған көрнекілік/дауыстық жарнамаларды орнату арқылы, Шартта және осы Ережелерде қарастырылған, тиісті науқанның және/немесе жарнаманың тетіктерін (баспаға арналған жарнама үлгісін, аудио/видеороликтердің және т.с.с. мазмұны мен сценарийін) алдын ала Оператормен жазбаша түрде келісуге.
- 16) Сауда нүктесінде орналастыруға қажетті рұқсат құжаттарын және/немесе уәкілетті мемлекеттік органдардың келісімін, ҚР заңнамасында қарастырылған, өз күшімен және өз есебінен алуға міндетті.
- 17) Оператордың тауарлық белгісінің суреті, Агент Шартқа қосылған сәтке дейін, Оператор келтірген ұсыныстарға фирмалық стильді қолдану стилімен толықтай сәйкес келуі керек.
- 18) Шартты орындаудан бөлек басқа мақсаттарда, Оператордың және Оператор ұсынған басқа тұлғалардың, Тауарлық белгісін, олардың атын, тәжірибесін өз атынан тікелей немесе жанама қолданбауға.
- 19) өз қаражатының есебінен, Жүйені пайдалануға қажетті аппараттық және бағдарламалық қамсыздандыруларды, сондай-ақ қондырғыларды (компьютерлерді, модемдерді, қосуға арналған шоғырсымдарды және т.с.с.) сатып алуға, орнатуға және баптауға.
- 20) Оператор өткізетін жарнама науқандарына қатысуға, және осы науқандардың ережелері мен тәртіптеріне қатаң түрде сай келетіндей әрекет етуге. Агентке жарнама науқандарының шарттары туралы, Шарттың ажырамас бөлігі болып табылатын, яғни Агент үшін міндетті, Оператордың хаты арқылы хабарланады.
- 21) Сауда нүктелерінде жарнама материалдарының жоқ екені немесе аз екені туралы Операторға жазбаша түрде хабарлауға.
- 22) Сату пункттерінде Абоненттердің көзіне көрінетін және қолы жететін жерлерде Абоненттік шарттың мәтіні болуын қамтамасыз етуге. Абоненттің бірінші талабы бойынша, мемлекеттік және/немесе орыс тілінде жазылған Абонент анықтамалығын Абоненттік шарт мәтінімен бірге ұсынуға. Абонент Абоненттік шарт мәтіні орналасқан web-ресурсты сұраса, www.beeline.kz web-ресурсының мекенжайына хабарласуға кеңес беруге міндетті.
- 23) Агент Шарт бойынша өз міндеттемелерін орындамаған немесе тиісті түрде орындамаған жағдайда Ережелерде қарастырылған айыппұлды және/немесе туындаған барлық зиянды, соның ішінде нақты шығын мен жіберіп алған пайдасын Оператордың жазбаша талабымен Операторға өтеуге міндетті. Шарт талаптарын бұзғаны үшін Агент төлеген айыппұл көлемі Оператор шеккен зиянды өтеу төлеміне жатпайды.
- 24) Оператордың алдын ала келісімімен Агент Beeline жиынтықтарын Қоғамдық орындарда сатқан немесе таратқан жағдайда, сондай-ақ Оператор қызметтерінің жарнамасы бар үнпарақтарды Қоғамдық орындарда таратқан жағдайда, Агент аталмыш әрекеттер басталғанға дейін, осы Қоғамдық орынды басқаратын және/немесе бақылайтын тиісті әкімшіліктен жазбаша келісім, рұқсат алуы керек.
- 25) Агенттік шарт бойынша өз міндеттемелерін үшінші тұлғаға тек Оператордың жазбаша келісімімен ғана беруге. Шарттан шығатын құқықтарын сатуға, беруге, кепіл ретінде ұсынуға Агенттің құқы жоқ.
- 26) байланысу тұлғасының, заңды мекенжайының және/немесе банктік деректемелерінің өзгергені, ұйымдық-құқықтық нысанының өзгергені туралы бірден Операторға жазбаша түрде хабарлауға, сондай-ақ Агент өкілдерінің уәкілеттілігін растайтын, заңнама талаптарына сай рәсімделген құжаттардың көшірмелерін Операторға ұсынуға. Осы міндеттемелерін орындамаған жағдайда Агент заңнамада, Шартта, осы Ережелерде қарастырылған жауапкершілікке тартылады.
- 27) Ережелер мен сауда талаптарына сай Сату арналары жөніндегі Шартта көрсетілген талаптарды орындауға.
- 28) Оператордың уәкілетті өкіліне жан-жақты көмек көрсетуге және оның барлық нұсқаулықтары мен ұйғарымдарын сақтауға міндетті, Ережелерде қарастырылған Агенттің міндеттемелері бойынша.
- 29) Кез келген Тараптың бастамасымен Шарт бұзылған жағдайда, Агент Шарт бұзылатын күнге дейін Beeline жиынтықтарын сатуға және тіркеуге міндетті. Бұл ретте, Шарттың бұзылатыны туралы хабарлама алған күннен бастап, Компания Агентке тауар жіберуді тоқтатады. Шарт бұзылған күннен бастап, Жүйеге қосылу мүмкіндігі жабылады, Агент сатып өткізілмеген Beeline Жиынтықтарын Компанияға қайтаруға міндетті. Оператор тиісті түрде қайтарылған Beeline Жиынтықтарын ғана қабылдайды, нақты айтқанда: картаның артқы бетінде қорғаныс қабаты болса, айқын механикалық бүлінулер болмаса. Тиісті түрден айрылған Beeline Жиынтықтары қабылданғанда, осы Beeline Жиынтықтары үшін төленген ақша қайтарылмайды. Шарт бұзылған күннен кейін Beeline Жиынтықтары сатылатын болса, сыйақы төленбейді.
- 30) Агенттік өз бетінше және өз есебінен бақылаушы органдардың талаптарын (өрт сөндіру қызметтері, жергілікті өзін-өзі басқару органдары, халықтың төменгі ұтқыр топтарын әлеуметтік қорғау және т.б.) талаптарын сақтауға жауап береді.
- 31) Сауда нүктелерінің безендірілуіне, эксклюзивтілігіне, девайстар матрицасына және №3 қосымшада келтірілген Өзара әрекеттесу ережелерінде (Монобренд) белгіленген өзге талаптарды ұстану;

32) Агенттің Сауда нүктесінде жайғасу үшін қажет рұқсат қағаздарын және ҚР заңнамасында қарастырылған уәкілетті мемлекеттік органдардан келісулерді өз күшімен және өз қаражаты есебімен алу.

33) Beeline өнімдерін (алдын-ала есеп айырысу жүйесінің нөмірлерін, модемдерді, роутерлерді, OBD (own branded devices) телефондарын, келісім-шарттық телефондарды) сауда шарттарына сәйкес ұсынылға құны бойынша алу және тарату. Сауда шарттары бойынша өзгерістер Агенттің электрондық мекен-жайына 5 (бес) күнтізбелік күн бұрын жіберіледі.

34) Оператор бекіткен Фрод жөніндегі рәсімдердің талаптарын орындауға міндетті.

35) Өзара қарым-қатынас ережелерінің № 2 қосымшасында белгіленген Сауда нүктелерін безендіруге қойылатын талаптар (Мультибренд).

Агент:

- 1) Зауыттық кемістігі бар Beeline Жиынтықтарын ауыстыруға немесе Операторға қайтаруға, зауыттық кемістік фактісі Шарт Тараптарының Оператор Актісіне қол қоюы арқылы расталса.
- 2) Шартты тиісті түрде орындау мақсатында Оператордан Желіні дамытуға, Оператордың тарифтері мен бағаларына, Оператордың жаңа қызметтерді енгізуіне қатысты ақпаратты сұрауға және алуға.
- 3) Шарт талаптарымен және осы Ережелермен қарастырылған сыйақыны алуға құқылы.

4. Оператордың өнімдерін беру тәртібі

- 1) Оператордың өнімдерін алу үшін Агент Оператордың қажетті Өнімдерінің сипаттізімі мен саны көрсетілген өтінішті Операторға береді.
- 2) Оператор Шарт бойынша Агенттің берешегін тексереді, егер берешегі жоқ болса, сондай-ақ Шарт талаптарын және Оператордың мүмкіндіктерін ескере отырып, Агентке Оператордың өнімдерін тауарлық жүкқұжатпен береді.
- 3) Оператор Агентке Оператордың тиісті Өнімдерін беру кезінде, Шарт тараптары Оператордың көрсетілген Өнімдерінің сипаттізімін, санын, Маркет-кодқа сәйкестігін, Beeline Жиынтықтарында механикалық ақаулықтардың жоқ екенін тексеріп, көз жеткізеді.
- 4) Баспа түрінде ұсынылатын Тіркеу үлгісінің бланкілерін Агент, сатып алған Beeline жиынтықтарының санына тең көлемде алады. Егер Агент Тіркеу үлгісінің бланкісін жоғалтып немесе бүлдіріп алса, Оператор Агенттің қажетті Тіркеу үлгісінің саны мен сұрату себебі көрсетілген жазабша өтінішіне қарай, қосымша Тіркеу үлгісінің бланкілерін береді.
- 5) Агентке берілетін Оператордың Өнімдері Оператордың меншігі болып табылады. Оператор өз қалауы бойынша Агенттен қолданылмаған Тіркеу үлгісінің бланкілерін, және Оператордың басқа Өнімдерін қайтаруды талап ете алады, бұл ретте Агент тиісті талапта көрсетілген Оператордың Өнімдерін Агент Оператордың жазбаша талабын алғаннан сәттен бастап 5 (бес) жұмыс күні ішінде Операторға қайтаруға міндетті.
- 6) Шартты орындау үшін Агентке берілген Оператор Өнімдерінің бүліну немесе жойылу қатері үшін Агент жауапты болады.

5. Beeline Жиынтықтары үшін есеп айырысу тәртібі

- 1) Шарт бойынша есеп айырысу теңгемен тек нақты ақшасыз жүреді.
- 2) Оператордың есеп айырысу шотына ақша қаражаты түскен сәтте, Агенттің Beeline Жиынтықтары ақысын төлеу міндеттемесі орындалды деп саналады.
- 3) Оператордың қарауынша Шартта көрсетілетін Beeline жиынтықтары үшін мына есеп айырысу тәртібінің бірі анықталады, атап айтқанда:
 - а алдын ала төлем бойынша, мұнда Агент Beeline Жиынтықтарының әр партиясы үшін, Оператор оларды Агентке берген сәтке дейін алдын ала 100 пайыз төлем жасайды;
 - б Beeline жиынтықтарының әр тауар топтамасы үшін 10 (он) күнтізбелік күнге дейін төлемнің кейінге қалдыру. Бұл ретте, Агент тиісті өтініш бойынша есеп айырысу мерзімі жеткенге дейін Оператордың келісімімен Оператордан Beeline Жиынтықтарының қосымша көлемін алуға құқылы. Қосымша көлем өтінішінің ақысы Ережелердің осы тармақшасында қарастырылған тәртіп бойынша төленеді.
- 4) Оператор мен Агент тиісті тексеру актісін жасау және қол қою арқылы Шарт бойынша өзара есеп айырысу барысын тексеруге міндетті.

6. Агенттік сыйақыны төлеу тәртібі

- 1) Шарт бойынша Агент сыйақысының мөлшерін Оператор тағайындайды және Шарттың ажырамас бөлігі болып табылатын, сауда талаптары туралы Агент тарапына Оператордың тиісті хабарлама жіберуі арқылы бекітіледі. Осы тармақта көрсетілген Оператордың хабарламасы Агент тарапына Тараптардың өзгерістерді қабылдау сәтіне 5 (күнтізбелік) күн қалғанға дейін жіберілуі керек.
- 2) Агент сыйақысы Агент сатқан және тіркеген әрбір Beeline жиынтығы үшін есептеледі, мұнда оған кіретін абоненттік төлемнен есепті мерзімде ақылы транзакция болуы керек және көрсетілген абоненттік нөмірге

Тіркеу үлгісінің бланкісі рәсімделіп, қол қойылуы тиіс, сондай-ақ осы Ережелер бойынша басқа да міндеттемелер тиісті түрде орындалуы керек.

- 3) Агент сыйақысы Агент үшін Оператор бекіткен сауда талаптарын Агент келесі тәртіппен орындағанда ғана төленеді:
 - а Абоненттік шарттар Жүйесінде Агент тіркеген және белсендірілген Абоненттер жөніндегі Оператордың деректері негізінде, Оператор әр Есепті мерзім біткеннен кейінгі 10 (он) жұмыс күні ішінде Агентке Агент көрсеткен қызметтер тізімін ұсынады (Орындалған қызметтер актісі, Өзара есеп айырысу актісі).
 - б Агент 2 (екі) жұмыс күні ішінде Операторға қол қойылып сканерленген Өзара есеп айырысу актісінің көшірмесін, Сыйақы төлеу хатын және Орындалған қызметтер актісіне сай Шот-фактураны ұсынады. Осы тармақта аталған құжаттардың түпнұсқасын, сондай-ақ Орындалған қызметтер актісінің түпнұсқасын Агент Операторға 10 (он) жұмыс күні ішінде беруі тиіс.
 - в Агент Ережелердің 6-бөлім 3-тармақ 6 тармақшасында көрсетілген барлық құжаттардың түпнұсқасын берген соң, Оператор 15 (он бес) жұмыс күні ішінде сыйақыны Агентке төлеуі тиіс, немесе аталмыш тауарды беру туралы Агенттің хатында көрсетілген, сыйақы сомасына тең көлемдегі Beeline Жиынтықтарын Агенттің өтініші бойынша Агентке беруге міндетті. Көрсетілген құжаттардың түпнұсқасы уақытында берілмесе, Оператор көрсетілген құжаттар бойынша есептелген агенттік сыйақыны жоюға және Агентке төлемеуге құқылы.
- 4) Оператордың алдында Агенттің борышы болған жағдайда (төленбеген шоттар, салынған айыппұлдар мен өтемақы сомалары), Оператор тиісті борышты жабу үшін агенттік сыйақы сомасын толықтай немесе жартылай ұстап қалуға құқылы. Мұндай ұсталым Агенттің Шартта көрсетілген электронды поштасының мекенжайына Оператор жазбаша хабарлама жіберген соң ғана жүзеге асырылады.

7. Жүйе

- 1) Агент Оператор серверіне Абоненттер жөніндегі деректерді кейіннен жіберу және Абоненттік шарттардың түпнұсқаларын тіркеудің электронды тізілімін құру мақсаттарында, Абоненттік шарттарды тіркеу жөніндегі өз міндеттемелерін Жүйе арқылы жүзеге асырады. Абоненттік шарттарды тіркеу, Агент Шарт бойынша өз міндеттемелерін орындауға кіріскенге дейін және орындау үдерісінде танысуы тиіс, Оператор нұсқаулығында қарастырылған тәртіппен жүзеге асырылады.
- 2) Агенттің Жүйеге қосылу құқығының көлемін ұсынуды Оператор тағайындайды.
- 3) Монобренд Агенті өз бетімен Оператордан оқуы және өз қызметкерлерінің/жұмысшыларының оқуын қамтамасыз етуі тиіс. Шарт пен Ережелер шеңберінде Жүйемен жұмыс істеудің дұрыстығы үшін Агент жауапты.
- 4) Жүйеге қосылу мүмкіндігін Оператор Агентке береді:
 - а Монобренд – Агентте және оның қызметкерлерінде/жұмысшыларында Жүйемен жұмыс істеу бойынша оқу оқығаны туралы Оператордың тиісті Сертификаты болса ғана.
 - б басқа Сату арналары –Агенттің Шартқа қосылғанын Агент растаған сәттен бастап 7 (жеті) күнтізбелік күн ішінде.
- 5) Жүйені қолдануға арналған жабдықтардың, орналасу және жұмыс орнын күту шығындарын (соның ішінде Интернет Желісіне кедергісіз қосылу шығындарын) Агент дербес көтереді.
- 6) Агент Жүйені қолдана отырып, Абоненттік шарттарды дербес тіркеуге (Монобрендте – 5 (бес) күнтізбелік күн ішінде, Мультибрендте – 7 (жеті) күнтізбелік күн ішінде), сондай-ақ мұндай шарттарды Абоненттік шарттардың түпнұсқаларын тіркеудің электронды тізіліміне енгізуге міндетті. Бұл ретте, Абонентпен Абоненттік шарт жасау жөніндегі талаптарды бұзғаны үшін, сондай-ақ Тіркеу үлгісінің бланкіне енгізілетін Абонент деректерінің бұрмаланғаны үшін заңнамада және Шартта қарастырылғандай жауапты болады.

8. Құпиялылық

- 1) Шарт Тараптары екінші тараптың алдын ала жазбаша келісімінсіз Шарт туралы кез келген ақпаратты үшінші тұлғаларға бермеуі тиіс, заңнамада немесе көрсетілген Тараптар арасында жасалған Құпия ақпаратты жарияламау туралы Шартта қарастырылған басқа жағдайларды қоспағанда.
- 2) Абоненттер туралы кез келген ақпаратты қолдануға және үшінші тұлғаларға беруге Агенттің құқы жоқ. Агент Абоненттердің, Оператор жұмысшыларының және т.с.с. дербес деректерімен, соның ішінде абоненттер туралы қызметтік ақпаратпен (ақпараттар тізілімі «Байланыс туралы» ҚР-ның Заңында көрсетілген) жұмыс істеу тәртібін реттейтін ҚР заңнамасын орындауға міндетті. Осы талапты бұзған жағдайда Агент заңнамаға сай жауапты болады және көрсетілген заң бұзушылықтан келген зиянды Оператордың бірінші талабы бойынша өтеуге міндетті.
- 3) Тараптар беруші Тараптың құпия ақпаратын құпия сақтауы тиіс және мұндай құпия ақпаратқа қатысты қауіпсіздік шаралары мен қамқорлық дәрежесін, Ережелердің талаптары мен ережелері талап ететіндей, рұқсатсыз ашылудан, көшіруден немесе қолданудан қорғауды қамтамасыз етуіне алушының кепілдік беретіні тәрізді, алушының өз құпия ақпаратына қатысты жүзеге асыратын дәрежесінен кем түспейтін мөлшерде орындауы тиіс.

- 4) Алушы құпия ақпараттың ашылуы Шартты орындау мақсаттарында құпия ақпаратқа қол жеткізуі қажет жұмысшыларға, директорларға, мердігерлерге, қызметтер провайдерлеріне (соның ішінде, бірақ онымен шектелмей, бағдарламалық қамсыздандыру және ІТ жүйелер провайдерлері), кәсіби кеңесшілерге немесе Оператордың үлестес тұлғаларына ғана ашылуын қамтамасыз етеді, сондай-ақ алушы мұндай тұлғалардың Шарт талаптарын өздері алушы болғандай («Уәкілетті өкілдер») деңгейде сақтайтынын қамтамасыз етеді. Агент Оператордың көрсетілген мақсатқа жетуі үшін Агенттің Құпия Ақпаратымен өзінің Уәкілетті Өкілдерімен және үшінші тұлғалармен – басқа елдегілерді қоса алғандағы қызметтер провайдерлерімен бөлісу қажет болуы мүмкін екенін мойындайды және келіседі.

9. Жауапкершілік

- 1) Шарттың орындалмағаны және/немесе тиісті түрде орындалмағаны үшін Тараптар Қазақстан Республикасының заңнамасына, осы Ережелерге сай жауапты болады.
- 2) Агент келесілерді бұзған жағдайда:
 - а Ережелердің 3-бөлімі, 4-тармағының 1), 3), 4) және 7-бөлім 6-тармағының, Оператор анықталған әр бұзу факті үшін 3 (үш) АЕК мөлшерінде айыппұл салуға құқылы.
 - б Ережелердің 3-бөлімі, 4-тармағының 8) тармақшасының және 3-бөлімнің 7) тармақшасының, Оператор анықталған әр бұзу факті үшін 50 000 (елу мың) тенге көлемінде айыппұл салуға құқылы.
 - в Оператор Ережелердің 3-бөлімі, 4-тармағының 1), 3), 4), 8) тармақшаларын Агент тарапынан бұзушылығын анықтаған жағдайда, Оператордың уәкілетті өкілі бұл бұзушылықты белгілеп, Агент қызметкерінің қатысуымен ереже бұзушылықты анықтағаны туралы акт жасайды. Егер Агент қандайда бір себеппен Оператордың өкілі хабарласқан сәттен бастап 1 (бір) сағат ішінде тиісті Актіні жасауға өзі келмесе немесе уәкілетті өкілін жібермесе, Акт Агенттің қатысуынсыз жасалады да, Агенттің анықталған ереже бұзушылықпен(-тармен) келісетінін білдіреді
 - г абоненттің шартты жасасу фактісінен бас тартуы туралы шағымы түскен абоненттік нөмірлер үшін (сонымен бірге оператор шағымның негізділігін агентке дәлелдеуге міндетті емес). Оператор Агентке әр бұзу фактісі үшін 3 (үш) АЕК мөлшерінде айыппұл салуға құқылы.
 - д Абоненттердің барлық тіркелген нөмірлері бойынша тіркеу нысандарын дер кезінде тапсырмағаны үшін оператор Агентке әр бұзу фактісі үшін 3 (үш) АЕК мөлшерінде айыппұл салуға құқылы.
- 3) Агент сататын Beeline Жиынтықтары, Агенттің Оператормен келісілген Сауда нүктелерінен тыс жерлерде анықталған жағдайда, Оператор анықталған әр Beeline Жиынтығы үшін, Агентке 100 000 (жүз мың) тенге көлемінде айыппұл салуға құқылы.
- 4) Жүйеде Абоненттік шартты дәл уақытында тіркемегені үшін, Оператор Агентке анықталған әр бұзу фактісі үшін 3 (үш) АЕК көлемінде айыппұл салуға құқылы:
 - а Нөмірлерді Оператор желісінен/желісіне трафик транзитінде пайдалану, оның ішінде Оператормен алдын ала келісусіз және Қазақстан Республикасы заңнамасының талаптарын сақтау арқылы мобильді және (немесе) бекітілген байланыс желісінде, IP-телефонияда және т.б. қол жеткізу үшін шлюздерді орнату жолымен, оның ішінде сыртқы IP немесе SIP трафиктің Оператор желісінің немесе басқа желілердің телефон нөмірлеріне ауыстыруға рұқсат ететін бағдарламалық қамсыздандыруды қолдануға, орнатуға және/немесе басқа түрде пайдалануға, не кіруші телефон байланыстарын Интернет желісінде сыртқы IP/SIP серверлеріне ауыстыруға.
 - б Нөмірлерді лотереяны, дауыс беруді, конкурстарды, сұрақ-жауап сайыстарын, жарнаманы, сауалдарды, көпшілік жіберілімдерді жүргізуде, Оператордың арнаулы рұқсатынсыз байланыс қызметтерін үшінші тұлғаларға беруде пайдалану.
 - в Оператордың желісін пайдалана отырып, нөмірлерді жарнамалық, ақпараттық және басқа материалдарды олардың келісімінсіз басқа Абоненттерге, үшінші тұлғаларға жаппай таратуда пайдалану (спам).
 - г байланыс желісі үшін берешектің пайда болуы.
- 5) Егер Жүйеде Абоненттік шартты тіркеген сәттен бастап 30 (отыз) күнтізбелік күн ішінде тиісті Тіркеу үлгілерінің түпнұсқалары Операторға табысталмаса, соңғысы әр бұзу фактісі үшін, Агентке 3 (үш) АЕК мөлшерінде айыппұл салуға құқылы.
- 6) Осы Ережелердің №1 Қосымшасының 3-бөлімі талаптарын Агент бұзғанын Оператор анықтаған жағдайда, Оператор анықталған әр бұзу фактісі үшін Агентке 3 (үш) АЕК көлемінде айыппұл салуға құқылы
- 7) Агент Ережелердің 3-бөлімі, 4-тармағының 14) тармақшасын бұзған жағдайда, Оператор айыппұл ретінде, Агентке сыйақы төлеуден бас тартуға құқылы.
- 8) Оператор Агенттің осы Қағиданың №3 қосымшасының 3-кестесінде көрсетілген шарттарды бұзғанын анықтаған жағдайда Оператор Агенттен әрбір анықталған бұзылым үшін 5 (бес) АЕК мөлшерінде айыппұл төлеуді талап етуге құқылы.
- 9) Агент Ережелердің 5-тармағының 3) тармақшасын бұзған жағдайда Оператор берешек сомасын Агенттік сыйақыдан шегеріп қалуға құқылы. Бұл ретте, Агенттің сыйақыдан шегерілу Агентті Оператор алдындағы Beeline кешендері жиынтықтары бойынша қалған берешек соманы төлеу міндеттемесінен босатпайды. Егер

Агент берешек қалыптасқан сәттен бастап 90 күнтізбелік күн ішінде өз берешегін толық өтемесін онда Оператор Астана қаласының Мамандандырылған ауднаралық экономикалық сотына жүгінуге құқылы.

- 10) Агент Ережелердің №3 қосымшасының 7), 9), 10), 11) тармақшаларын бұзған жағдайда Оператор Агенттік сыйақыдан бір есептік кезең үшін ай сайынғы сыйақыдан 10% шегеріп қалуға құқылы.
- 11) Оператор Агенттің осы Ережелердің 3-тарауының 4-тармағының 5), 6) тармақшаларының шарттарын бұзғанын анықтаған кезде Оператор Агентке әрбір анықталған факт үшін 5 (бес) АЕК көлемінде айыппұл төлеуді талап етуге құқылы.
- 12) Оператор фрод жағдайларын анықтаған кезде Оператор қызметтік тергеу нәтижелері бойынша құрастырылған анықтаманың негізінде Агент келтірген залалды толық өндіріп алуға, сондай-ақ әрбір анықталған фрод факті үшін 5 (бес) АЕК көлемінде айыппұл төлеуді талап етуге құқылы. Қайта анықталған фрод үшін Оператор Шартты бұзуға құқылы.

10. Форс-мажор (еңсерілмейтін күш жағдайы)

- 1) Шарт Тараптары, Еңсерілмейтін күш жағдайларына сілтеуші Тарапқа айтарлықтай әсер еткен, Еңсерілмейтін күш жағдайынан туындаған, Шарт бойынша өз міндеттемелерін орындамағаны үшін жауапкершіліктен босатылады, және мұндай босатылу осы жағдайлар орын алып тұрған уақытқа таралады.
- 2) Еңсерілмейтін күш жағдайына сілтеуші тарап, мұндай жағдайдың туындағаны туралы, еңсерілмейтін күш жағдайының сипаттамасы туралы бірден хабарлайды және мүмкіндігінше, оларға сілтеуші Тараптардың Шарт бойынша өз міндеттемелерін орындау мүмкіндіктеріне олардың әсер ету деңгейінің бағасын, сондай-ақ еңсерілмейтін күш жағдайларының шамамен қанша уақытқа созылатынының бағасын береді.
- 3) Шарт Тарабы еңсерілмейтін күш жағдайы әсер етпеген басқа барлық міндеттемелерін орындайды.
- 4) Егер еңсерілмейтін күш жағдайы 3 (үш) айдан артық уақытқа созылатын болса, немесе олар 3 (үш) айдан артық уақытқа созылады деп болжанса, Тараптар келіссөз жүргізуді бастайды және басында болған жағдайларға мейлінше жақын жағдайларда, Шарт бойынша өз міндеттемелерін орындауды жалғастыру үшін Тараптарға қажет болатын, Шарт талаптарына қатысты өзгерістерді бекітеді.

11. Шартты бұзу тәртібі

- 1) Шарт Қазақстан Республикасының заңнамасында қарастырылған негіздер бойынша, сондай-ақ келесі жағдайлардың бірінде, Оператордың бастамасы бойынша бұзылуы мүмкін:
 - а) Агент Шарт талаптарының кез келгенін орындамаса;
 - б) Агент қатарынан 3 (үш) ай ішінде Агент үшін бекітілген сауда талаптарын орындамаса;
 - в) Агент Абонентке қызмет көрсету талаптарын орындамағанда.
- 2) Шарт бұзылған жағдайда, соның ішінде кез келген Тараптың бастамасы бойынша, Шартты бұзуды бастаған Тарап екінші Тарапқа, Ережелерде қарастырылған тәртіппен және жолдармен, бұзуды болжаған күннен 30 (отыз) күнтізбелік күн бұрын жазбаша хабарлама жіберуі керек. Шарт хабарламадағы соңғы күннің ертеңіне бұзылды деп саналады.
- 3) Шарт жарамдылығының тоқтауы Шарт Тараптарын Шарт бойынша қаржылық міндеттемелерді орындаудан және оны бұзғандағы жауапкершілігінен босатпайды.
- 4) Шарт бұзылған жағдайда Агент Тараптардың бірінен Шартты бұзу туралы хабарламаны алғаннан кейін 90 күн ішінде өткізілмеген Beeline жиынтықтарын таратуға және тіркеуге міндеттеледі. Бұл ретте жазбаша түрде хабарлаған күннен бастап Компания Агентке тауарды жөнелтуді тоқтатады. 90 күн өткеннен кейін Компания Агенттің Жүйеге қолжетімдігін жабады. 90 күн өткеннен кейін өткізілмеген Beeline жиынтықтары үшін Агентке сыйақы төленбейді.
- 5) 90 күн ішінде өткізілмеген Beeline жиынтықтарын Агент Компанияға қайтаруға міндеттеледі, кері жағдайда нөмірлер алдағы уақытта пайдаланушының атына қайта тіркеу мүмкіндігімен Агенттің атына тіркеледі.
- 6) Жазбаша түрде хабарлаған сәттен бастап 90 күн өткенге дейін ақылы транзакция жүргізілген активтендірілген және тіркелген Beeline жиынтықтары үшін сыйақы Агентке есептік айдан кейін есептік кезеңде төленеді.

12. Басқа талаптар

- 1). Агент Агенттік шартта, осы Ережелерде және Оператордың рәсімделген сенімхатында тікелей бекітілген жағдайлардан басқа жағдайларда, Оператордың өкілі болмайды. Тараптардың ешқайсысы Шарт бойынша жарнамалық мақсаттарда, жарияланымдарда немесе басқа маркетингтік әрекеттерде контрагенттің атауын, сауда белгісін немесе кез келген басқа мәнін қолдану құқығын сатып ала алмайды.
- 2). Тараптар Тараптардың Шарт жасауға қажетті барлық уәкілеттілікке, мақұлдауына және/немесе келісімге ие екеніне кепілдік береді.
- 3). Хаттың электронды (сканерленген) көшірмесі түрінде рәсімделген, Шарт тараптарының уәкілетті тұлғасы қол қойған және электронды пошта арқылы жолданған хабарламаларды, Тараптар Шарттың ажырамас бөлігі ретінде мойындайды, нақты айтқанда:
 - А) @beeline.kz деп аяқталатын электронды поштадан Оператор жіберген және Агент қабылдаған келесі мәселелерге қатысты хабарламалар: сауда талаптарының, Beeline Жиынтықтары үшін есеп айырысу тәртіптерінің, Оператор деректемелерінің, қызмет көрсету нұсқаулықтарының өзгерістеріне, Шарт

талаптарын орындау жөніндегі әртүрлі кеңестерге, Шартты бұзу туралы хабарламаға және Шарттың басқа талаптарына.

Б) Шарттағы Агент деректемелерінде көрсетілген электронды мекенжайдан Агент жіберген және Оператор қабылдаған, келесі мәселелерге қатысты хабарламалар: деректемелердің өзгеруіне, Агенттің жаңа сауда нүктелерінің ашылуы туралы хабарламаларға, жарнама материалдарын келісуге, Шартты бұзу туралы хабарламаға.

- 4). Осы Ережелер мен оның барлық қосымшалары Қосылу шартының ажырамас бөлігі болып табылады және Оператордың ресми сайтында жарияланады.

Өзара қарым қатынас ережелеріне
№1 қосымша

Агенттің Абоненттік шартты рәсімдеу тәртібі туралы НҰСҚАУЛЫҚ

Осы Нұсқаулықта аталған барлық әрекеттер міндетті түрде орындалуы керек!

1. Абоненттің Операторға деген сенімі оның Абоненттік шартты рәсімдеу кезіндегі шарт талаптарын қаншалықты түсінгеніне байланысты болады. Сол үшін Абонент Абоненттік шарт талаптарымен танысу мүмкіндігіне ие болуы керек және Абоненттік шартқа қол қойғанға дейін өзін қызықтыратын барлық сұрақтарға жауап алуы керек. Осыған байланысты, жеке тұлға Оператормен Абоненттік шарт жасасу үшін жолыққан жағдайда, Агент міндетті:
 - 1) Абоненттік шарт мәтінінде, сондай-ақ басқа материалдарда, прайс-парақтарда, Оператордың ақпараттық және маркетингтік материалдарында көрсетілген, Желі қызметтері туралы нақты ақпарат беруге.
 - 2) Абонент таңдаған тарифтік жоспарына сай, Оператордың байланыс қызметтері үшін есеп айырысу тәртібімен танысуы тиіс.
 - 3) Абонент Желі таралатын аумақпен танысуы керек, сондай-ақ Агент Абонентке Оператордың www.beeline.kz ресми сайтында орналасқан, Оператор желісінің таралу картасы туралы ақпаратпен танысуға кеңес беруі керек.
 - 4) [Абоненттің](#) қалауына қарай, Абонентті Абоненттік шарт мәтінімен мемлекеттік және/немесе орыс тілінде таныстыруы керек.
2. **Абоненттік шарт жасау кезінде Абонент ұсынатын құжаттар.**
 - 1) Агент, Тіркеу үлгісінің бланкіне Абоненттің дұрыс деректерінің енгізілуі үшін жауапты болады. Тіркеу үлгісінің бланкін толтыратын сәтке дейін Агент, Абоненттік шарт жасасуға келген тұлғадан жеке басын куәландыратын құжатты (ары қарай мәтін бойынша - құжат) сұрайды, ол келесі талаптарға сай болуы керек:
 - өшірулер мен түзетулер болмауы керек;
 - құжаттың жарамдылық мерзімі өтіп кеткен болмауы керек;
 - құжаттағы фотосуреті қайта жабыстырылмаған болуы керек. Тұлға құжатын көрсеткен кезде, оны құжаттағы суретпен салыстыру керек;
 - құжаттағы мөр таңбасы – жуылмаған, мөр таңбасындағы атау құжат берген органның атауына сәйкес болуы керек.
 - 2) Жеке басын куәландыратын құжаттар:
 - Қазақстан Республикасы азаматының төлқұжаты;
 - Қазақстан Республикасы азаматының жеке куәлігі;
 - Қазақстан Республикасындағы шет ел азаматының ықтияр хаты;
 - азаматтығы жоқ тұлғаның куәлігі;
 - Қазақстан Республикасының дипломатиялық төлқұжаты;
 - босқын куәлігі;
 - Қазақстан Республикасы теңізшісінің жеке куәлігі;
 - шет елге шығу төлқұжаты;
 - қайта оралу куәлігі;
 - туу туралы куәлік.
 - 3) Абоненттік шарт заңнамаға сай кәмелетке толған (18 жас) тұлғамен жасалады. Кәмелетке толмаған тұлға келген жағдайда, шарт онымен заңнамада қарастырылған тәртіппен, және заңды өкілі аталған тұлғаның шарт жасау үшін заңнамада талап етілген құжаттарын міндетті түрде көрсеткен жағдайда жасалуы мүмкін.
 - 4) **Абоненттік шарт жасауға кәмелетке толған жеке тұлғаның өкілі келген жағдайда, Агент өкілден сұрауы тиіс:**

- ✓ Өкілдің жеке басын куәландыратын құжатты. Бұл ретте, Агент осы Нұсқаулықтың 2-бөлім 1-тармақшасында аталған барлық әрекеттерді орындауы тиіс.
- ✓ Мүддесіне өкілдік білдіріп тұрған және Абоненттік шарт жасалатын тұлғаның атынан өкілге берілген, нотариуспен куәландырылған сенімхатты. Сенімхатта өкілдің, мүддесіне өкілдік етіп тұрған тұлғаның атынан, ұялы байланыс қызметін көрсету үшін Оператормен шартқа отыруға мүмкіндік беретін құқы қарастырылған болуы керек.

3. Тіркеу үлгісінің бланкін рәсімдеу.

- 1) Тіркеу үлгісі баспа әріптерімен, қою көк немесе қара сиялы шарикті қаламсаппен 2 (екі) данада, Оператор мен Абонентке бір-бірден, толтырылуы керек.
Тіркеу үлгісінің барлық жолдары толтырылуы керек.
- 2) Тіркеу үлгісінде Абоненттің келесі деректері көрсетіледі:
 - ✓ Тегі, Аты, Әкесінің аты;
 - ✓ туған күні;
 - ✓ жеке басын куәландыратын құжаттың атауы, оның сериясы, нөмірі, құжат берген мемлекеттік мекеменің атауы, берілген күні;
 - ✓ жеке сәйкестендіру нөмірі (ЖСН);
 - ✓ тіркелген мекенжайы (тұратын жері), соның ішінде пошта индексі.
- 3) Тіркеу үлгісінің барлық жолдары толтырылған соң, Абонент, Абоненттің қолы қойылуы көрсетілген барлық бөлімдерге, соның ішінде Абоненттің дербесе деректерін жинауға және өңдеуге келісетіні туралы бөлімге қол қоюы керек.
- 4) Агент Тіркеу үлгісінде қате жоқ екенін және Тіркеу үлгісінің барлық тиісті бөлімдерінде Абоненттің қолы қойылғанын тексеруге міндетті.
- 5) Жоғарыда аталған әрекеттер орындалған соң, Агент Тіркеу үлгісінде:
 - ✓ Өз атауын көрсетеді,
 - ✓ Агенттің сертификаты бар жұмысшысының/қызметкерінің Тегін, Атын көрсетіп, оның қолын қояды,
 - ✓ Тіркеу үлгісінің барлық даналарына өз мөрін қояды.

Тіркеу үлгісіне қол қоюдың және растаудың сипатталған процедуралы аяқталған соң, Агент Тіркеу үлгісінің бір данасын Абонентке, екінші данасын Операторға, осы Қосымша ажырамас бөлігі болып табылатын Өзара қарым-қатынас ережелерінде қарастырылған тәртіппен және мерзімде табыстайды.

Осы Қосымша Өзара қарым-қатынас ережелерінің ажырамас бөлігі болып табылады.

МУЛЬТИБРЕНД

1. Жалпы талаптар

- 1) Агенттің меншігінде, абоненттік құрылғылар мен керек-жарақтарды сатып өткізуге бағытталған, ең кемі 3 (үш) Сауда нүктесі болуы керек.
- 2) Әр сауда нүктесінде Интернет желісіне үздіксіз қосыла алатын компьютер болуы керек.
- 3) Бір сауда нүктесі бір айда ең кемі 50 (елу) Beeline Жиынтығын сатып өткізуі керек.
- 4) Егер дилер бұрын Монобренд арнасында жұмыс істесе, Мультибрендке ауысқан кезде, 1 (бір) Мультибрендті сауда нүктесінің болуына рұқсат етіледі.
- 5) Beeline клиенттерінің бір айдағы минималды тауарлар қоры 50 (елу) жиынтық болуы тиіс, бәсекелестердің тауарлық қоры талап етілетін тауарлық қордан артық болған жағдайларды ескермегенде.
- 6) Агенттің сатушыларына арналған Ынталандыру бағдарламасына белсенді қатысу.
- 7) Сауда нүктесіне кіру аймағының касса алдындағы аумағын жарнамалық материалдармен безендіру.
- 8) Компания өнімдерінің толық сұрыпталымы болуы тиіс (модемдер, роутерлер, телефондар, СК өзекті номиналдары).
- 9) Агент сатушыларының Компанияның өзекті тарифтік жоспарларын және акцияларын білу.

2. Абоненттерге көрсетілетін сервис түрлері

- 1) Оператордың ұялы байланыс желісіндегі қосымша қызметтерді (ары қарай мәтін бойынша – «қосымша қызметтер»), соның ішінде интернет топтамаларды (ары қарай – Data қызметтер) Абоненттерге қосу;
- 2) Абоненттерге Sim-қартаны ауыстыру қызметін ұсыну;
- 3) Агентке тиіесілі емес Абоненттік шарттарды тіркеу;
- 4) Абоненттік нөмірлерді қайта тіркеу;
- 5) Абоненттік нөмірді қайта тіркеу / қайта рәсімдеу.
- 6) Абоненттің мәлімдемесі бойынша есептік деректерді ауыстыру.
- 7) Абоненттің нөмірін қалпына келтіру (жаңғырту).
- 8) Корпоративтік клиенттерден құжаттарды қабылдау, мысалы, нөмірді бұғаттау/бұғаттаудан шығару, нөмірлерді корпоративтік топтарға енгізу/шығару, абоненттік нөмірге қызмет көрсетуді қалпына келтіру (абоненттің келісімі болса), шоттарды жеткізу мекен-жайы мен әдісін өзгерту, корпоративтік топтың нөмірлеріндегі лимитті, корпоративтік клиенттің деректемелерін, корпоративтік топтың тарифтік жоспарын өзгерту, жеке шоттарды біріктіру/бөлу, ақша қаражаттарын аудару, қайта рәсімдеу туралы хаттар/мәлімдемелер.
- 9) Абонент үшін Компанияның қосымша қызметтерін пайдалану мүмкіндігі болу үшін Компанияның өзекті қосымша қызметтерін ілгерілету және қосу, кез-келген ұялы құрылғыны күйлеу, абоненттердің электрондық мекен-жайларын (e-mail) жинау.

Осы Қосымша Өзара қарым-қатынас ережелерінің ажырамас бөлігі болып табылады.

МОНОБРЕНД

2. Жалпы талаптар

- 1) Клиент ағыны жоғары Сауда нүктесі.
- 2) Болғаны жақсы: Агенттің меншігінде абоненттік құрылғыларды сатып өткізуге арналған Сауда нүктелері.
- 3) Сауда нүктесінің безендірілуі Оператордың талаптарына, соның ішінде Ережелердің осы Қосымшасында қарастырылғандай болуы керек.
- 4) Бір сауда нүктесінен бір айда ең кемі 100 (жүз) бірлік Beeline Жиынтығы және 100 (жүз) бірлік абоненттік жабдық және/немесе OBD сатып өткізілуі керек.
- 5) Ең кемі 3 (үш) жылға әр Сауда нүктесі бойынша Монобренд шарттарымен жұмыс істеу.
- 6) Агенттің қызметкерлеріне/жұмысшыларына арналған ынталандыру бағдарламаларын Оператордың іске асыруына қолдау көрсету. Сауда шарттарына сай ай сайынғы сатып алынатын OBD және Beeline Жиынтықтарының көлемі.
Монобрендті сауда нүктесі келесі санаттардың біріне жатқызылуы мүмкін:
- 7) Beeline жиынтықтарын және OBD ай сайын сатып алу көлемі сауда шарттарына сәйкес.
- 8) Монобрендтік сауда нүктесі мынадай санаттардың біріне жатқызылуы мүмкін.

№ 1 кесте

Сауда нүктесінің санаты	Сату және қызмет көрсету орталығы	Сату және қызмет көрсетудің жедел орталығы	Сату және қызмет көрсету пункті А	Сату және қызмет көрсету пункті В	Жаңа франшиза
-------------------------	-----------------------------------	--	-----------------------------------	-----------------------------------	---------------

Талаптар	Түсім* 200 000 теңгеден бастап және 300-ден артық абоненттік операция жасау*	Түсім* 75 000 теңгеден бастап 199 999 теңгеге дейін және 75-тен артық абоненттік операция жасау*	Түсім* 35 000 теңгеден бастап 74 999 теңгеге дейін және 10-нен артық абоненттік операция жасау*	Түсім 0-ден 34 999 теңгеге дейін	220-дан және одан көп нөмірлердің сатылымдары. 300-ден астам абоненттік операциялармен қамтамасыз ету. Мерчбук және құрылғылардың матрицасына сәйкестік. Серіктес «КаР-Тел» компаниясымен кемінде 3 жыл жұмыс істейді
-----------------	--	--	---	----------------------------------	---

Санатқа сәйкес, МН ұялы телефондардың (смартфондардың) міндетті сұрыпталымы

№2 кесте

Сауда нүктесінің санаты	Сату және қызмет көрсету орталығы	Сату және қызмет көрсетудің жедел орталығы	Сату және қызмет көрсету пункті А	Сату және қызмет көрсету пункті В	Жаңа франшиза
Бір Сауда нүктесіндегі смартфон үлгілердің саны	Ең кемі 5 дана	Ең кемі 3 дана	Ең кемі 2 дана	Ең кемі 1 дана	Құрылымдардың матрицасына сәйкес

Өзекті тарифтік жоспарларға қосылған Beeline Жиынтықтарының, Бірыңғай Beeline төлем карталарының, OBD, сондай-ақ арнайы ұсыныс, акция ретінде шығарылған Оператор Өнімдерінің және/немесе басқа кез келген тауарлардың болуы.

Сауда нүктесінің санаты	Сату және қызмет көрсету орталығы	Сату және қызмет көрсетудің жедел орталығы	Сату және қызмет көрсету пункті А	Сату және қызмет көрсету пункті В	Жаңа франшиза
Бір сауда нүктесіндегі Оператордың өзекті тарифтік жоспарларының саны	Атаулы құны 400 теңге – 10 дана, атаулы құны 1800 теңге – 8 дана.	Атаулы құны 400 теңге - 6 дана, атаулы құны 1800 теңге – 5 дана.	Атаулы құны 400 теңге - 6 дана, атаулы құны 1800 теңге – 3 дана.	Атаулы құны 400 теңге - 4 дана, атаулы құны 1800 теңге – 2 дана.	Құны 400 – 200 данадан кем емес; Құны 1800 – 20 данадан кем емес.
Бір сауда нүктесіндегі USB модемдер саны	4 дана	3 дана	2 дана	1 дана	20 дана
OBD телефондардың саны	4 дана	3 дана	2 дана	1 дана	

- 9) Әрбір Сауда нүктесінде Ғаламтор желісіне үздіксіз қолжетімдік юар компьютер болуы тиіс;
 10) Сауда нүктесінде төлемдер қабылдауды қамтамасыз ету;
 11) Барлық жабдықтарды, соның ішінде Агенттің жабдықтарын (аксессуарлар, телефондар, смартфондар) Монобренд санатты Сауда нүктелерінен сату бойынша есеп ұсыну.

Сату және қызмет көрсету орталығы	Экспресс сату және қызмет көрсету орталығы	Сату мен қызмет көрсетудің А пункті	Сату мен қызмет көрсетудің В пункті	Жаңа франшиза
-----------------------------------	--	-------------------------------------	-------------------------------------	---------------

3. Агенттің қосымша ақы алмай Абоненттерге көрсететін сервистерінің түрлері:

- 1) SIM-картаны ауыстыру (Барлық аймақтардың Маркет кодтарын);
- 2) Тіркеу;
- 3) Абоненттік нөмірді қайта тіркеу/қайта рәсімдеу;
- 4) Абоненттік нөмірді бұғаттау/бұғаттан босату;
- 5) Абоненттің өтініші бойынша шот тәптіштемесін ұсыну;
- 6) Veeline бірыңғай төлем картасының жүктеу кодын қалпына келтіру;
- 7) Абоненттің өтініші бойынша қызметтерді қосу/өшіру;
- 8) Абоненттің өтініші бойынша PIN/PUK кодтарды ұсыну;
- 9) Абоненттің өтініші бойынша қате төленген соманы аудару құжаттарын қабылдау;
- 10) Абоненттің өтініші бойынша тарифтік жоспарды ауыстыру;
- 11) Абоненттің өтініші бойынша тіркеу деректерін ауыстыру;
- 12) Абоненттің шағымдарын қабылдау және Операторға жіберу;
- 13) Корпоративтік топтан абоненттік нөмірді шығаруға Корпоративтік клиенттен өтініш қабылдау және өтініштері Операторға беру;
- 14) Абоненттің абоненттік құрылғысының интернетке қосылу мүмкіндіктерін баптау.

МАҢЫЗДЫ! Агент аталған сервис түрлерін Абонентке Оператор нұсқаулығына сай көрсетуі керек, ол нұсқаулықпен Агент Шарт бойынша міндеттемелерін орындауды бастаған сәтке дейін және орындау үдерісінде танысуы тиіс. Аталған құжаттармен Агенттің танысқан фактісін Агент, Агент өтінішінің Шартына Тараптар қол қойған сәтте растайды.

4. Сауда нүктесін жарнама материалдарымен безендіруге қойылатын талаптар

Жеке тұрған ғимараттағы салонның, бутиктің сыртқы безендірілуі.
 Егер Сауда нүктесі сауда орталығында орналасса, мүмкіндігінше, кіруге арналған ашық аймақ қалдыру керек.
 Егер көшеден кіретін жеке есігі болса, ыңғайлы кіреберісті алдын ала қарастыру керек.



Сауда нүктесінің алдыңғы бетінің сызбасы мен сипаттамасы.



Сауда нүктесінің алдыңғы жағының панелі мен көлденең қорап:

1. Алдыңғы беті: Алюкобонд 4мм/0,21 мкрн, қораптың бүйіріне қарай бүктелген
2. Алюминий қаңқа: профиль 50x25x1.2.
3. Сәулелі қорап: диодты кластерлер, ПВХ 5 мм, шоғырсым 2x2,5. Сәуле таратушы акрил 2,4x1,2x0,3.

Алдыңғы жақтың панелі Жарық жартылай сфера Үлкен жарық жазу

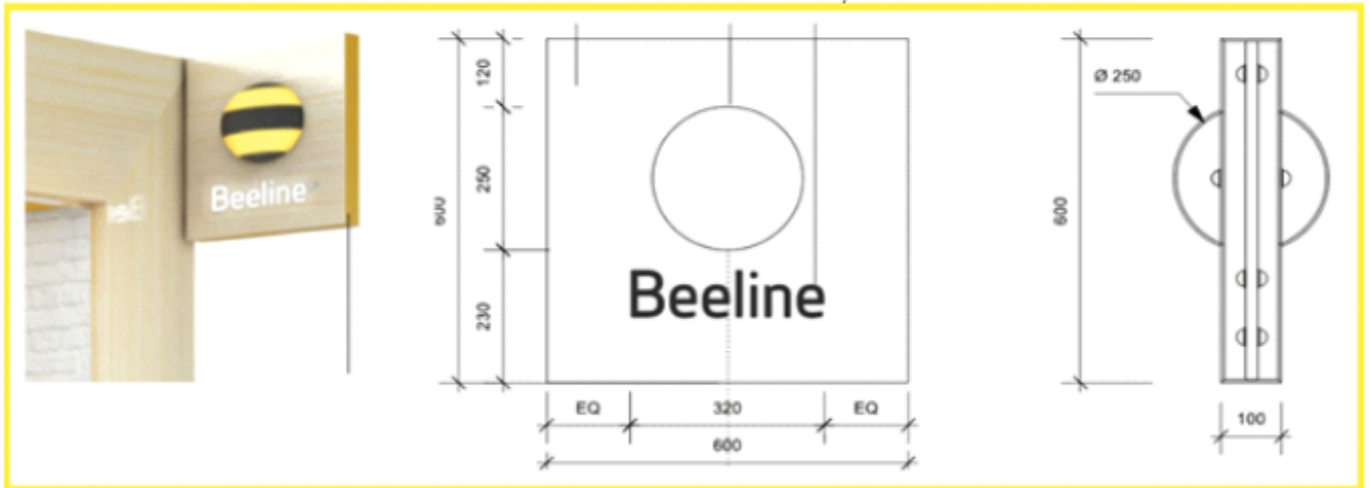

Ішкі безендірілуі.

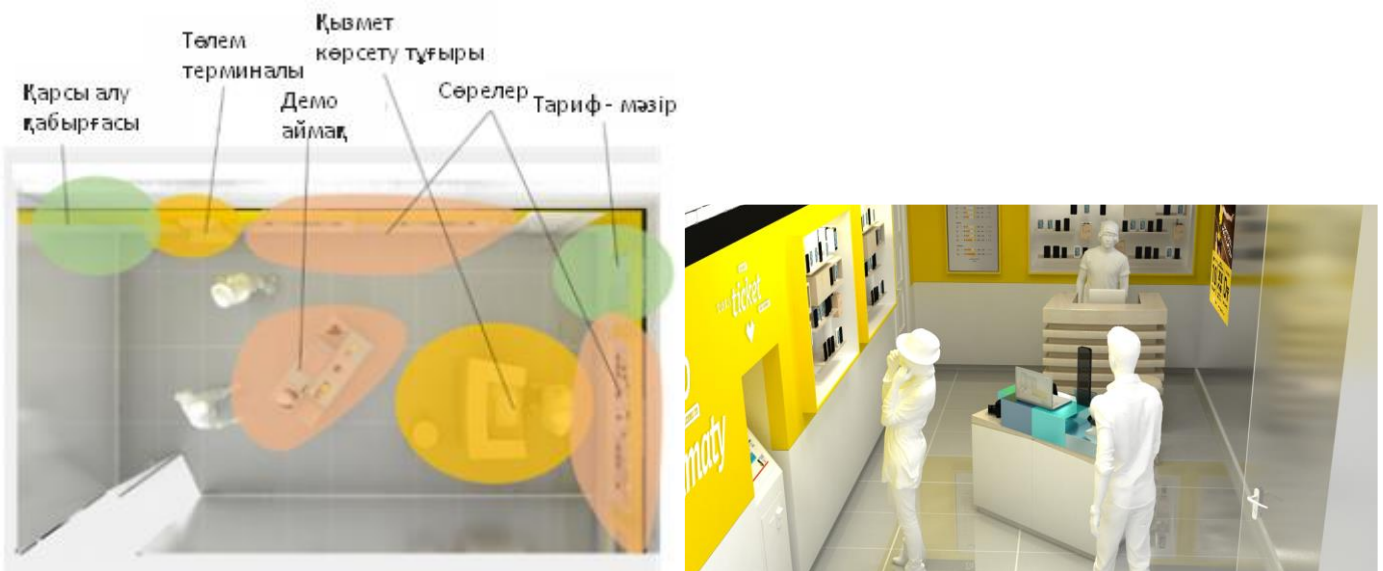

1. Қызмет көрсету тұғыры

Үстелдің үстіңгі тақтайы: Қабыршақталған және күңгірт лакпен боялған 16мм МДФ

Алдыңғы бөліктің негізі: Ақ түсті автокөлік эмаліне боялған 16мм МДФ.

Жапсырмалы сәндік Элемент (Үстелдің алдыңғы беті): алдыңғы бөліктің үстінен бекітіледі және Қабыршақталған және күңгірт лакпен боялған 16мм МДФ ретінде анықталған.

Ішкі жағы: әрқайсысының ұзындығы 1000 мм секциялар, (ішкі қаңқасы ЛДСП);

Сөре еденнен 550 мм және 870 мм деңгейінде;

Суырмалар ЛДСП (екі бірлік);

Қабылду аймағы үстелінің бүйірі: жабық, тереңдетілмеген және сөрелер, үстінен қойылатын сәндік элементі бар акрилды эмальмен боялған.

Еденкемер: биіктігі 100 мм, негізі 16мм МДФ, беті 1мм тоттанбайтын болат (Ажарланған графит). Реттемелі аяқтары болуы керек.

Фурнитура: BLUM маркалы жиһаз фурнитурасы

Электрикасы: қажетті розеткалар, таратылатын шоғырсым 3x2,5.

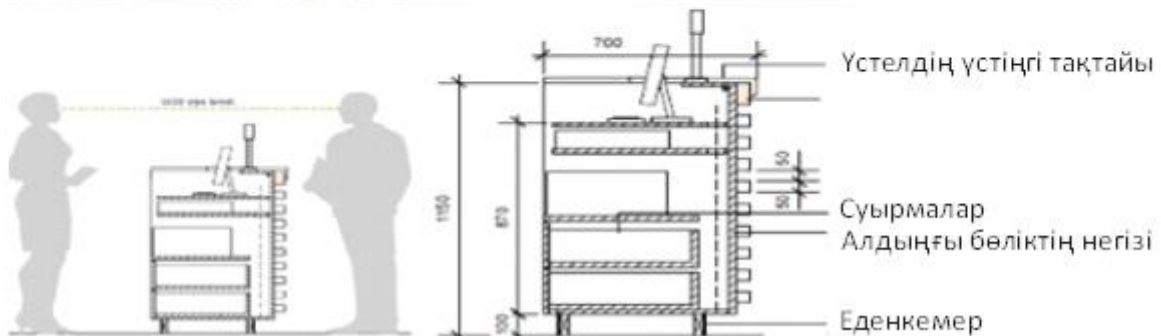

2. Көрнекілік аумақ.

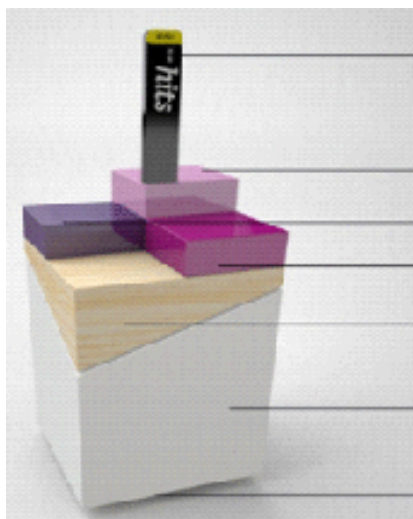

Пантон бойынша автокөлік эмаліне боялған 16 мм МДФ. Жапсырмалы акрил әріптер. Баспа 1880 dpi

Пантон бойынша автокөлік эмаліне боялған 16 мм МДФ.

Пантон бойынша автокөлік эмаліне боялған 16 мм МДФ.

Пантон бойынша автокөлік эмаліне боялған 16 мм МДФ.

Қабыршақталған және күңгірт лакпен боялған 16мм МДФ

Пантон бойынша автокөлік эмаліне боялған 16 мм МДФ.

Еденнен биіктік 100 мм

3. Керек-жарактар



Әдепкі сөре

Графиканы қоюға арналған үлкейтілген сөре

Керек-жарқатарға арналған көртеш

4. Телефондар тұратын сөре

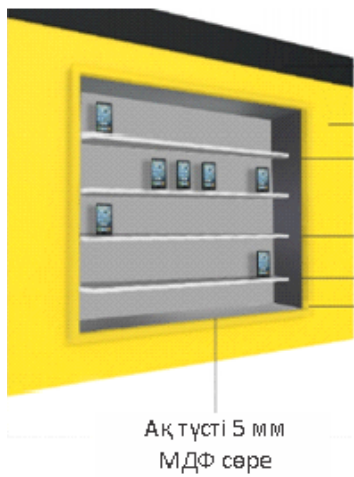

Навигациялық панель

Тауар қоятын қабырғаға бекітілген дисплей

Тауарларды қоюға арналған дисплей

Ақ түсті 5 мм МДФ сөре

90 градусқа бүгілген

Өнім

Ернеу периметрі бойынша

Ақ түсті 5 мм
МДФ сөре

Навигациялық панель: 16мм ЛДСП. (кара түсті)

Тауар қоятын, қабырғаға бекітілген дисплей: ішкі безендірілуі (ЛДСП ақ күнгірт).

Периметр бойынша қабырға мен жақтау ЛДСП 16 мм (сары түсті, Pantone 123С-ға жақын).

Сөрелер: 6 мм шыны, шеттері «еуроернеу» әдісімен өңделген,

Жабылатын шкафтар: ішкі қаңқасы мен сөрелері ЛДСП, Алдыңғы жағы: 16 мм МДФ. (ақ түсті). Клик жүйе, шкаф есіктері жабылатын болуы керек. Шкаф қабырғаға бекітілуі тиіс.

Фурнитура: (Hafele) маркалы жиһаз фурнитурасы

Еденкемер: биіктігі 100мм, негізі ЛДСП 16мм (сұр) ПВХ-мен қапталған

5. Beeline карталарын рәсімдеу

1) Агент уәкілетті қызметкерлердің САКД-пен жұмыс жасау бойынша Оператор ұйымдастырған оқудан өтуін ұйымдастыруға міндеттеледі.

2) Нөмірдің дұрыс тіркелуін тиісті түрде тексеру арқылы **Beeline** картасын рәсімдеу үшін осы Шарттың № 6 қосымшасында көрсетілген құжаттардың тізімінен алынған мәліметтерді САКД-ке енгізуі тиіс. Тиісті тексеріс дегеніміз клиентті жеке тұлғасын куәландыратын құжаттың түпнұсқалы данасы бойынша дұрыс сәйкестендіру және Агенттің тіркеу деректерін тексеру дегенді білдіреді. Жаңа нөмір өтінім берушіге тіркелмеген жағдайда **Beeline** картаны бермейді.

3) Абоненттерге **Beeline** карталарын беру шарттары және қажетті құжаттардың тізілімі бойынша консультация беруге, Абоненттің құжаттарының түпнұсқалылығын, жарамды мерзімін тексеруге, деректерді САКД-ке енгізуге тиіс.

4) Шарттың №6 қосымшасына сәйкес **Beeline** карталарын ұсыну үшін қажет құжаттарға Абоненттің қол қоюын қамтамасыз етуге тиіс.

5) Абоненттен толтырылған құжаттарды алуы, құжаттардың скан көшіресін жасап, оларды Операторға осы Шарттың №6 қосымшасына сәйкес табыстауы тиіс.

6) Клиенттерді **Beeline** карталарын ашу үшін Банкке жіберу бойынша насихаттау және жарнамалық іс-шараларды ұйымдастыру мен өткізуді қамтамасыз етуі тиіс.

7) **Beeline** карталарын ұсыну шарттары мен тәртібі туралы, **Beeline** карталарын алу және қызмет көрсету кезінде Клиентке қажет құжаттар мен шығындардың тізілімін ұсыну туралы ақпарат беруі тиіс. **Beeline** карталары бойынша мөлшерлемелер мен тарифтер туралы ақпаратты ұсынуы тиіс.

8) Қызметтерді көрсету немесе **Beeline** карталарын еру шарттары өзгерген жағдайда жүгінген Клиенттерге/Абоненттерге Оператордан жаңа шарттарды алған күннен кейінгі немесе Оператор көрсеткен күннен кейінгі күннен бастап жаңа шарттар келтірілген ақпараты ұсынуы тиіс.

9) Шарттың және Келісімнің жарамды мерзіміне қарамастан, Қазақстан Республикасының заңнамасында қарастырылған жағдайларды ескермегенде, банктік, коммерциялық, қызметтік және өзге құпия ақпаратты таратпауы тиіс.

10) Агенттің Шарт бойынша өз міндеттемелерін тиісті түрде орындамауына байланысты, соның ішінде №6 қосымшасына сәйкес Агент ұсынатын құжаттардың тиісті түрде жасамауға байланысты, сонымен қатар Оператордың Серіктес-банкіне қатысты санкцияларды (айыппұлдарды) және/немесе Қазақстан Республикасының мемлекеттік органдарының тарапынан өзге әсер ету шараларын қолданғаны үшін, банктік, коммерциялық және өзге коммерциялық құпияға жататын мәліметтерді таратуына байланысты туындаған шығындарды Оператордан тиісті талапты алған күннен бастап, сондай-ақ Банктің операторы талап қойған күннен бастап 2 (екі) күнтізбелік күн ішінде Операторға толық көлемде өтеуі тиіс.

11) Келісім кез-келген негіздеме бойынша тоқталығна жағдайда осы Шарт пен Келісім рекет еткен кезде Оператордан алған құжаттарды, бланктер мен материалдарды тиісті Қабылдау-тапсыру акті бойынша қайтаруға тиіс.

12) Дербес деректерді өңдеген кезде дербес заңсыз немесе кездейсоқ қолжетімдіктен, жойылудан, өзгертуден, бұғаттаудан, кодтаудан қорғау үшін, дербес деректердің ұсынылуы мен таралуына жол бермеу үшін, сондай-ақ дербес деректерге қатысты өзге заңсыз әрекеттерден қорғау үшін Агент қажетті құқықтық,

ұйымдастырушылық және техникалық шараларды қабылдауға міндетті немесе олардың қабылдануын қамтамасыз етуге міндетті.

13) Агенттің осы Келісім бойынша өз құқықтары мен міндеттерін үшінші тұлғаларға табыстауға, Оператордан алған кодтық есімді және қолжетімдіктің үшінші тұлғаларға айтуға және таратуға құқығы жоқ.

14) Агент осы Келісім бойынша оқудан өтк үшін қызметкерлердің тізімін қалыптастырып, Операторға табыстауға міндетті.

15) Қызметкерді жұмыстан босату туралы шешім қабылданған күннен бастап 1 жұмыс күні ішінде САКД-ке қолжетімдікті дабу үшін Операторға хабарлауға міндетті.

16) Жеке тұлғасын куәландыратын құжаттың негізінде Клиентті сәйкестендіру, **Beeline** карточкаларын шығару және қызмет көрсету жөніндегі құжаттарда Клиент туралы барлық қажетті мәліметтерді көрсетуі тиіс. Клиенттердің келісімімен Клиенттердің дербес деректерін жинау мен өңдеуге, осы Шарттың №6 қосымшасында белгіленген шарттарда Клиенттерге құжаттарды және қол қойылған арыздарды табыстауға міндетті.

17). Оператор мәлімдеген жалған ақпарат беру туралы әрбір факті бойынша, соның ішінде Банктен және/немесе Клиенттен және/немесе Оператордан алған банктік, коммерциялық, қызметтік және өзге құпия ақпаратты таратқаны үшін, жалған құжаттарды ұсынғаны үшін, сондай-ақ сотта дәлелденген алаяқтық әрекеттер үшін Агент Оператордың алдында жауапкершілік тартады.

18). Агенттің жауапкершілікке тартылған жағдайда жоғарыда айтылған жағдайларға сәйкес Шарттың талаптары бұзылған жағдайларда, соның ішінде сот тәртібінде дәлелденген алаяқтық әрекеттері үшін Агент Оператордың әр факт үшін туындаған шығындарын толық көлемде қтеуге міндетті.

ХАБАРЛАМАЛАР МӘТІНІНІҢ ҮЛГІСІ *

**Агентке Шарт бойынша сауда талаптарын бекіту туралы
Хабарлама**

Қосылу шартының талаптарын орындау шеңберінде, осы арқылы Оператор Агентке «_____»
_____ 201__ жыл - «_____» _____ 201__ жыл аралығындағы мерзімге сауда талаптары бекітілгенін
хабарлайды.

Сату арналары: _____

№1 кесте

Жабдық түрі	SIM теңгерімі, теңге	Дилерке жіберу (бағасы), теңге	Сыйақы көлемі, теңге (ҚҚС есебінсіз)	Beeline Жиынтықтарының ұсынылған бөлшек сату бағасы, теңге, ең кемі (ҚҚС есебімен)
			Есепті мерзімде қосылған Абоненттің мәлімделген трафигінің мөлшері (ARPU) (трафик және ойын- сауық есебінсіз)	

№2 кесте

Тауар коды	Жиынтық теңгерімі	Қызмет құны (ҚҚС есебімен)	Дистрибуторға арналған жіберу бағасы, теңге (ҚҚС есебімен)

№3 кесте

Қызмет (сервис) атауы:	Агентке арналған құн (ҚҚС-сыз)	Клиентке арналған құн (ҚҚС- пен)

* Оператор хабарламаның басқа үлгісін қолдануға құқылы.

Осы Қосымша Өзара қарым-қатынас ережелерінің ажырамас бөлігі болып табылады.

Шарттардың сыбайлас жемқорлыққа қарсы ережелері

Жеткізушілер, контрагенттер, агенттер, консультанттармен жасалатын негізгі Шарт/Келісімшарт/Меморандум/Келісімге Қосымша

Осы Қосымша контрагентпен жасалатын негізгі Шарт/Келісімшарт/Меморандум/Келісімнің ажырамас бөлігі болып табылады.

1. АНЫҚТАМА ЖӘНЕ ТҮСІНІК

1.1. Осы Қосымшадағы ___ (бұдан әрі – «Қосымша») терминдер төменде келтірілген мәнге ие:

«Қолданылатын заңдар» – АҚШ-тың «Шетелдегі сыбайлас жемқорлыққа қарсы іс-қимыл туралы» заңын қоса алғанда, бірақ шектелмей, барлық сыбайлас жемқорлыққа қарсы қолданылатын нормативтік-құқықтық актілер, заңға қосымша актілер; Біріккен Корольдіктің 2010 жылғы «Жемқорлықпен күрес туралы» Заңы; контрагент және оның немесе VEON-ның аффилирлі тұлғалары тіркелген елдің немесе орналасқан елдің сыбайлас жемқорлыққа қарсы заңдары; коммерция және ақша ағындары саласындағы сыбайлас жемқорлықпен күресу туралы заңдар, Америка Құрама Штаттарының, Біріккен Корольдіктің, ЕО және Нидерландының (егер қолдануға болса) экспорттық бақылау туралы заңдары мен ережелері.

«Аффилирлі тұлғалар» – оның атынан немесе мүддесіне сай әрекет ететін қызметкерлер, басшылар және лауазымды тұлғалар (ақырғы пайдаға ие болушыларды қоса алғанда), контрагентті, сондай-ақ оның еншілес компанияларын, агенттерді, қосалқы мердігерлерді, делдалдар немесе өкілдерін [контрагент атауы] немесе оның кез келген акционерін немесе меншіктенуші (иесін) білдіреді.

«Контрагент» [Шартқа сәйкес контрагент атауы] жеткізуші, вендор, консультант, агент, дистрибьютор, үшінші тұлға және VEON қатысында контрагент атынан әрекет ететін кез келген аффилирлі тұлғаны білдіреді.

«Мінез-құлық кодексі» – https://www.beeline.kz/almatinskaya-obl/about/about_company/dokumenty-kar-tel сайтында орналасқан VEON компаниялар тобының мінез-құлық кодексін білдіреді.

«Мемлекеттік ұйым» – мемлекеттік немесе өзге де мекемені, департамент, агенттілік, институт, министірлік немесе ведомство немесе айтылғандардың кез келгенінің бөлімшесін (жекеменшіктегі немесе мемлекеттік немесе жоғарыда көрсетілген кез келген өзге де саяси ұйымның қарамағындағы кез келген заңды тұлғаны қоса алғанда), және/немесе саяси партия немесе халықаралық ұйымды білдіреді.

«Мемлекеттік қызметкер» – кез келген мемлекеттік қызметші, қызметкер немесе өзге де лауазымды тұлғаны (оның жақын отбасы мүшесін қоса алғанда) білдіреді. Мемлекеттік мекеме атынан ресми түрде әрекет ететін немесе саяси лауазымға кандидат кез келген тұлғаны қоса алғанда: басшы, қызметкер немесе халықаралық ұйым атынан немесе мүддесіне сай ресми әрекет ететін тұлға;

«Жеткізушінің мінез-құлық кодексі» – барлық контрагенттер үшін минималды комплаенс стандарттар бекітетін контрагенттерге арналған VEON компанияларының мінез-құлық кодексін білдіреді. «Жеткізушінің мінез-құлық кодексі» https://www.beeline.kz/almatinskaya-obl/about/about_company/dokumenty-kar-tel сілтемесі бойынша орналасқан.

«VEON» – VEON Ltd және оның тікелей немесе жанама еншілес компаниясын немесе осы шарт бойынша тарап болып табылатын ол басқаратын бірлескен кәсіпорынды (мысалы, КаР-Тел ЖШС, TNS-Plus ЖШС, 2Day Telecom ЖШС немесе КазЕвроМобайл ЖШС) білдіреді.

1. ЗАҢНАМАЛЫҚ ТАЛАПТАРДЫ САҚТАУ

2.1. [Контрагент атауы] өз мүддесі қатысында және Аффилірлі тұлғалар атынан ұсынады, кепілдік береді және куәландырады:

- (1) https://www.beeline.kz/almatinskaya-obl/about/about_company/dokumenty-kar-tel сілтемесі бойынша орналасқан Мінез-құлық кодексінің талаптарымен және Жеткізушінің мінез-құлық кодексімен, сонымен қатар Қолданылатын заңнама нормаларымен танысқандығына;
- (2) VEON атынан тікелей немесе жанама әрекет ете отыра, Мінез-құлық кодексінің ережелерін және Жеткізушінің мінез-құлық кодексін және VEON-мен жасалған кез келген келісімшартқа енгізілген қолданылатын заңнама нормаларын қатаң түрде сақтауға;
- (3) (Тікелей немесе делдал арқылы) сыбайлас жемқорлық, бопсалау, ақша жылыстату және ұрлауды қоса алғанда, этикалық емес және / немесе заңсыз іс-әрекеттен тартынатындығына;
- (4) қолданылатын заңнама нормаларын сақтап келгендігін және сақтайтындығына;
- (5) VEON-ды немесе оның аффилірлі тұлғаларын Мінез-құлық кодексін, Жеткізушінің мінез-құлық кодексін немесе Қолданылатын заңнаманы нақты немесе ықтимал бұзу [контрагент атауы] жайттарынан шұғыл түрде хабардар етуге;
- (6) егер [Контрагент атауы] немесе оның кез келген аффилірлі тұлғасы кез келген тұлғадан келісімшарттық міндеттемелерді [Контрагент атауы] бұзатын немесе бұзуы мүмкін заңсыз сұраныс/өтініш/өзге де нұсқау алса, шара қолдану үшін шұғыл түрде VEON-ға хабардар етуге;

2.2. [Контрагент атауы] және оның Аффилірлі тұлғалары Қолданылатын заңдарды сақтайтындығын, алдағы уақытта да сақтай беретіндігіне, сондай-ақ VEON немесе оның Аффилірлі тұлғаларын Қолданылатын заңдарға сәйкес жауапқа тартылуына апарып соқтыруы мүмкін кез келген әрекетті жасамағандарын, алда да жасамайтындықтарына бірауыздан жауап береді.

2.3. VEON-ға хабардар етілмеген өзге жағдайлардан басқа, [Контрагент атауы] өзінің Аффилірлі тұлғаларының немесе [Контрагент атауы] мүддесіне және атынан әрекет ететін өзге де тұлғалар:

- 1) Мемлекеттік қызметші болып табылмайтындығын;
- 2) Бір де бір мемлекеттік қызметшінің тікелей немесе жанама иелігі немесе жасалатын Шартқа байланысты пайда болуы мүмкін мәмілелердегі қаржылық мүддесі болмайтындығын жария етеді және кепілдік береді;

2.4. [Контрагент атауы] Жеткізушіні Мінез-құлық кодексімен және Жеткізушінің мінез-құлық кодексімен:

– Мінез-құлық кодексі мен Жеткізушінің мінез-құлық кодексін немесе баламалы стандарттарды және қолданылатын құқықты сақтауды талап етеді және өзінің барлық аффилірлі тұлғаларын;

– Мінез-құлық кодексі мен Жеткізушінің мінез-құлық кодексін немесе баламалы стандарттарды және қолданылатын құқықты сақтауды талап етеді және өзінің барлық негізгі контрагенттерін;

– кез келген сертификатталған және/немесе тауарлар мен қызметтер жеткізушілердің өкілетті делдалдарын қоса алғанда, [Контрагент атауы] (оның аффилірлі тұлғаларының) атынан әрекет ететін немесе VEON жеткізілім каналдарына тартылған барлық өзге де үшінші тұлғаларды таныстыратынын жария етеді және кепілдік береді.

2.5. [Контрагент атауы] Шарт әрекет ететін мерзімде қажет болған жағдайда үшінші тұлғаларды тексеруді қоса алғанда, парақорлық және сыбайлас жемқорлық, ақшалай қаржыны жылыстату жағдайларының және басқа да қылмыстар және / немесе заң бұзушылықтардың алдын алу мақсатында ішкі бақылаудың тиімді жүйесін енгізу және қолдауға міндеттеледі.

2.6. [Контрагент атауы] VEON-мен қарым-қатынасына байланысты, Шарт аясында әрбір төлем жария етеді және кепілдік береді:

– өздері қатысты шығындар мен операциялардың сипаттамасы мен көлемін егжей-тегжейлі тексеретін төлемдер мен шығындарға қатысты қаржылық есепте, бухгалтерлік жазбаларда, шот-фактураларда және өзге де құжаттарда толық әрі дәл көрінетін, сондай-ақ:

– «көлеңкелі бухгалтерияны» пайдалануды қоса алғанда, толық мөлшерде есепке алынбаған қандай да бір қаржы болмайтындығына.

2.7. [Контрагент атауы] VEON атынан тікелей немесе жанама әрекет ететін кез келген аффилірлі тұлғаның VEON мезгіл-мезгіл өткізіп тұруға құқылы алаяқтық және сыбайлас жемқорлыққа қарсы күрес туралы тренингтерге қатысатындығын куәландырады.

2.8. [Контрагент атауы] өзінің аффилирлі тұлғаларын қоса алғанда VEON-ның өтініші бойынша осы Қосымшада көрсетілген ережелерге сәйкестігін көрсететін дәлелдер ұсынуы қажет.

2.9. VEON өзінің өкілетті қызметкерлерінің көмегімен [Контрагент атауы] және оның Аффилирлі тұлғалары Мінез-құлық кодексіне және Жеткізушінің мінез-құлық кодексіне немесе қолданыстағы заңнамаға сәйкес әрекет ететіндігін растау үшін мезгіл-мезгіл тексерістер және аудит өткізіп тұруға құқылы. [Контрагент атауы] төмендегілерді қоса алғанда, мұндай тексерістерге бүтіндей және адал ниетті көмектесуі қажет:

- (i) тиісті құжаттарды және/немесе VEON-ның дәлелді сұранысы бойынша қызметкерлер ұсынуға;
- (ii) қандай да бір фактіні анықтауда және/немесе осы Қосымшаға байланысты міндеттемелерін орындауға қатысты кез келген даулы мәселелерді реттеуде VEON-мен ынтымақтастық жасауға; сондай-ақ
- (iii) VEON-ның сұранысы бойынша Қолданылатын заңнамаға сәйкес жария етуге тыйым салынбаған, Аффилирлі тұлғаларға қатысты ақпаратты ұсынуға.

2.10. VEON өзінің барлық контрагенттеріне тиісті кешенді тексеріс жүргізеді. [Контрагент атауы] VEON-ға немесе оның өкілетті тұлғаларына төмендегілерді ұсыну арқылы өзінің толық әрі адал ниетті ынтымақтастығын растайды:

- контрагент және/немесе оның аффилирлі тұлғаларының шаруашылық қызметіне қатысты ақпаратты, қажет болған жағдайда VEON-ға қатерлерге баға беруді (сыбайлас жемқорлықпен күрес) және/немесе Шартқа қол қойғанға дейін тиісті кешенді тексеруді және/немесе контрагентпен жасалған шартты ұзартуды;
- VEON-ға ашық және адал ниетті ынтымақтастықты толыққанды түрде бағалауға көмектесу мақсатында / немесе VEON-мен контрагент туралы жағымсыз ақпарат анықталған жағдайда талаптарға сәйкес деректер мен құжаттарды беруді;
- VEON атынан әрекет ететін контрагенттің және оның аффилирлі тұлғаларының ағымдағы қызметінің қадағалау, мониторинг және аудит негізіндегі қатерлермен байланысты ақпараттарды ұсынуды;

2.11. Тараптар (VEON-ның алдын ала ескертуінсіз кез келген жағдайлардың өзгеруін қоса алғанда) VEON-ның пікірінше, жоғарыда айтылған ережелер мен келісімдердегі VEON-ды жағымсыз салдарға апарып соқтыруы мүмкін кез келген, тіпті ішінара сәйкессіздік осы Қосымша келісімнің ережелерін айтарлықтай бұзу болып қарастырылады деген келісімге келді және тиісінше VEON біржақты тәртіппен әрекет ететін кез келген Шартты (біреу немесе бірнеше) бұзуға құқылы болады.

** Оператор хабарламаның басқа үлгісін қолдануға құқылы.*

Осы Қосымша Өзара қарым-қатынас ережелерінің ажырамас бөлігі болып табылады.

Операторға ұсынуға арналған құжаттардың тізімі

1. Агенттің кестелерінде Beeline алдын-ала төленген карточкасын рәсімдеген және берген кезде Агент Клиенттен/абоненттен жеке тұлғасын куәландыратын құжатты сұратады. Агент Клиентті/абонентті сәйкестендіреді және Операторға ұсынады:

1) Клиенттің/абоненттің жеке тұлғасын куәландыратын құжаттын көшірмесін (түпнұсқамен салыстырғандығы туралы белгі және Агент қызметкерінің қолы қойылған, бұл құжаттың түпнұсқалылығын және Клиентті/абонентті сәйкестендіргенді растайды);

2) Клиент/абонент «Альфа-Банк» ЕБ АҚ Visa Beeline Card алдын-ала төленген халықаралық төлем карточкасын шығару үшін қол қойылған арыз-міндеттеме;

Бұл ретте Клиент/абонент ұсынуы тиіс:

3) Банктің Клиент/абонент туралы ақпаратты барлық несие бюроларына (егер боса) ұсынуына және алуға келісім;

4) Банктің Клиент/абонент туралы ақпаратты «Азаматтарға арналған үкімет» мемлекеттік корпорациясы» коммерциялық емес акционерлік қоғамынан (егер болса) алуға келісім.

2. Агент Клиенттен/абоненттен тіркеу нысанындағы бланкті (Жария шарт) және Абоненттің Операторға ұсынылатын дербес деректерін жинауға және және өңдеуге деген келісімін алуға міндетті. Осындай бланктерді Агент Оператордан алады.

3. Агент картаны рәсімдеп, бергеннен кейінгі 10 (он) жұмыс күні ішінде Агенр Операторға осы Қосымшаның 1 т. көрсетілген құжаттарды Агент дайындаған қабылдау-тапсыру актіне сәйкес, төмендегі Кестеде келтірілген мекен-жай бойынша тапсырады:

Өңір	Мекен-жайы
Ақтау	27 шағын аудан, «Бәйтерек» СҮ
Ақтөбе	11 шағын аудан, 112
Астана	Қабанбай батыр көш., 10
Атырау	Құлманов көш., 107 үй, 9 кеңсе (Исатай-Махамбет атындағы орталық алаң)
Қарағанды	Бухар-Жырау көш., 49
Қостанай	Әл-Фараби д-лы, 88
Орал	Достық д-лы, 195
Өскемен	Орджоникидзе көш., 49
Семей	Қабанбай батыр көш., 42
Павлодар	Лермонтов көш., 91
Петропавл	Әуезов көш., 172
Шымкент	Момышұлы көш., 2А
Көкшетау	Абай көш., 93

Осы Қосымша Өзара қарым-қатынас ережелерінің ажырамас бөлігі болып табылады.